

User Instructions

MSA Tool Tethers with Carabiners



Doc./Mat.: 10208503/01
Print Spec.: 10000005389 (H)
CR 800000039571



The Safety Company

1000 Cranberry Woods Drive
Cranberry Township, PA 16066
USA

Phone 1-800-MSA-2222

Fax 1-800-967-0398

For your local MSA contacts, please go to our website www.MSAafety.com

© MSA 2019. All rights reserved

MSA, MSA The Safety Company, and the MSA The Safety Company Logo are Registered Trademarks of MSA Technology, LLC in the U.S. and/or Other Countries.

For all other trademarks see <https://us.msafety.com/Trademarks>.

Safety Instructions

WARNING!

- DO NOT connect any tool weighing more than 5 lbs (2.26 kg) to a person. Tools weighing more than 5 lbs (2.26 kg) must be connected to a suitable structure.
- DO NOT exceed the specified product load capacity rating. See product tables for load ratings.
- Connect the carabiner on the end of the tether to a suitable attachment point.
- DO NOT tie knots in a tether.
- DO NOT hook the tether to itself.
- DO NOT connect carabiners to each other.
- Inspect the tether before each use in accordance with the inspection instructions.
- Always keep tools tethered at heights. Exchange tools over a secure area (e.g., inside a controlled container, over a platform, etc.) or connect the tool to a secondary anchor before disconnecting from the original anchor point.
- DO NOT alter this equipment or intentionally misuse it.
- DO NOT use fall arrest or rescue equipment in environments with temperatures greater than 113°F (45°C) or temperatures lower than -31°F (-35°C).
- DO NOT use tool tether products adjacent to moving machinery, electrical hazards, or in the presence of excessive heat, open flame or molten metal.
- DO NOT use tool tether products as part of a personal fall arrest or restraint system.
- Any tool tether product that has been subjected to fall arrest forces must be immediately inspected for damage prior to continued use.
- DO NOT make a modification to a connected tool or product that will result in a deviation from the manufacturer's recommendation or specification.
- DO NOT make tool attachments in a manner that would allow the tool tether product to be unintentionally disconnected.
- DO NOT use a tool tether product if it will interfere with the safe working condition, or operation, of any personal fall protection product or system.
- DO NOT use a tool tether product if it will interfere with the safe working condition, or operation, of the connected tool or equipment.
- Ensure the tool tether is kept free from any and all obstructions including, but not limited to, entanglement with other workers, yourself, and surrounding objects.
- DO NOT wrap tool tether components around rough or sharp edges.
- All connected tools and equipment, including connection points, must be compatible for use with tool tether products, and properly maintained and inspected in accordance with the manufacturer's instructions.
- Ensure proper tool drop clearance. Tool drop clearance is defined as:
Tool Tether Maximum Length + Tool Length + 1 ft (0.3 m) Safety Factor.
- DO NOT modify a tool or primary anchoring location that could result in manufacturer guideline deviation.

Failure to follow these warnings can result in serious personal injury or death.

WARNING!

- DO NOT attach tool tether products to straight-shafted or tapered tools, unless in accordance with the Taping Instructions included in this manual.
- DO NOT connect multiple tool tethers together.
- DO NOT use tool tether products to hoist taglines or other objects or to statically suspend tools and equipment.
- Always wear appropriate personal protective equipment when installing or using tool tether products.
- If PPE is resold, it is essential that instructions for use, maintenance, and periodic examination are provided in the language of destination.
- DO NOT use MSA tool tether products if under the influence of drugs or alcohol.

Failure to follow these warnings can result in serious personal injury or death.

Warranty

Express Warranty

MSA warrants that the product furnished is free from mechanical defects or faulty workmanship for a period of one (1) year from first use or eighteen (18) months from date of shipment, whichever occurs first, provided it is maintained and used in accordance with MSA's instructions and/or recommendations. Replacement parts and repairs are warranted for ninety (90) days from the date of repair of the product or sale of the replacement part, whichever occurs first. MSA shall be released from all obligations under this warranty in the event repairs or modifications are made by persons other than its own authorized service personnel or if the warranty claim results from misuse of the product. No agent, employee or representative of MSA may bind MSA to any affirmation, representation or modification of the warranty concerning the goods sold under this contract. MSA makes no warranty concerning components or accessories not manufactured by MSA, but will pass on to the Purchaser all warranties of manufacturers of such components. This warranty is in lieu of all other warranties, express, implied or statutory, and is strictly limited to the terms hereof. MSA specifically disclaims any warranty of merchantability or fitness for a particular purpose.

Exclusive Remedy

It is expressly agreed that the Purchaser's sole and exclusive remedy for breach of the above warranty, for any tortious conduct of MSA, or for any other cause of action, shall be the repair and/or replacement, at MSA's option, of any equipment or parts thereof, that after examination by MSA are proven to be defective. Replacement equipment and/or parts will be provided at no cost to the Purchaser, F.O.B. Purchaser's named place of destination. Failure of MSA to successfully repair any nonconforming product shall not cause the remedy established hereby to fail of its essential purpose.

Exclusion of Consequential Damages

Purchaser specifically understands and agrees that under no circumstances will MSA be liable to Purchaser for economic, special, incidental, or consequential damages or losses of any kind whatsoever, including but not limited to, loss of anticipated profits and any other loss caused by reason of the non-operation of the goods. This exclusion is applicable to claims for breach of warranty, tortious conduct or any other cause of action against MSA.

For additional information please contact the Customer Service Department at 1-800-MSA-2222 (1-800-672-2222).

Compliance

The product may comply with:

- ANSI-ISEA 121-2018

See product label for specific compliance notifications.

MSA Tool Tethers with Carabiners labeled with ANSI-ISEA 121-2018 have been tested in compliance with the requirements of ANSI-ISEA 121-2018.

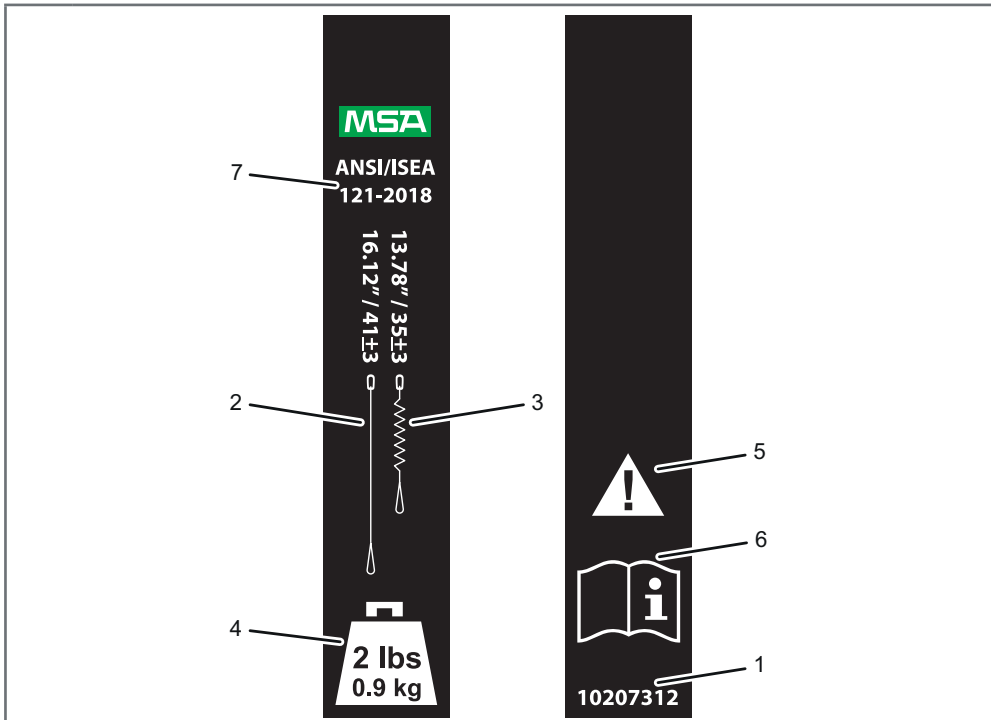

Product marking

1	Model number
2	Maximum length
3	Minimum length
4	Load rating
5	Product warning
6	Read instructions
7	Applicable standard



Fig. 1

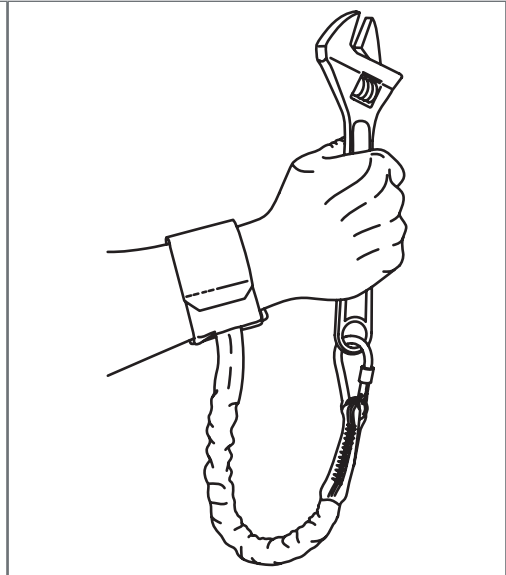

Fig. 2

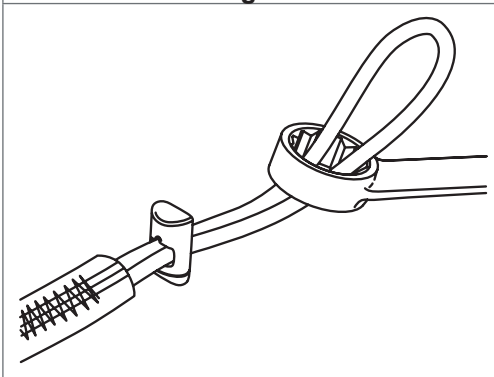

Fig. 3

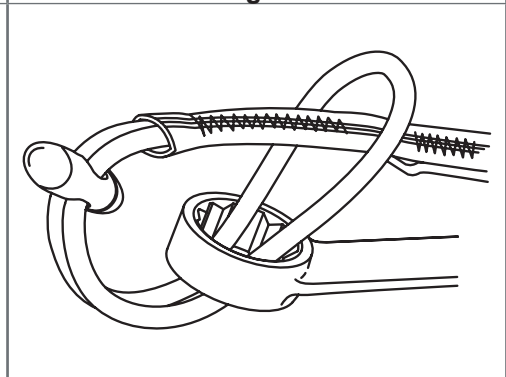

Fig. 4

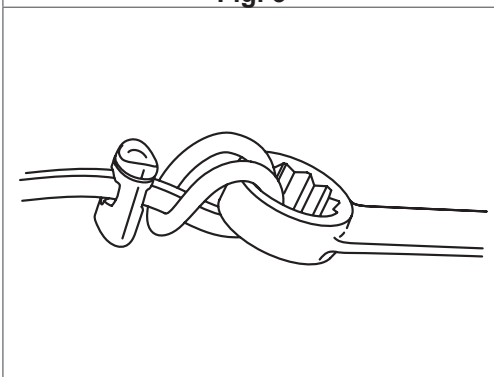

Fig. 5

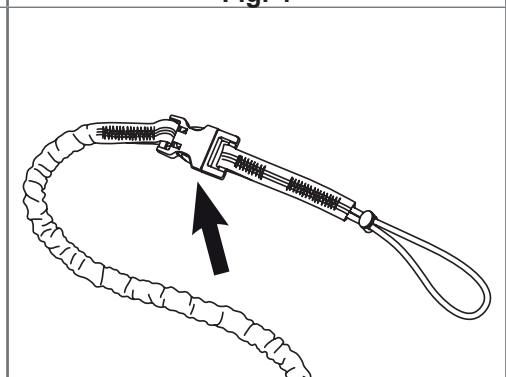

Fig. 6

Inspection

- Tool tether products must be thoroughly inspected by a competent¹ person before each use.
- Tool tether products with deformities, unusual wear or deterioration must be immediately removed from service and replaced.
- Inspect all material, stitching, hardware, D-rings, carabiners, side release buckles and other connectors for damage or wear that may affect proper use of the tool tether.
- Ensure carabiners, side release buckles and other connectors operate properly.
- If a tool is dropped, inspect the tool tether and connector for damage. Any damaged Tool Tether must be immediately removed from service and replaced.
- If a tool tether product has been taped to a tool using the Taping Instructions included in this manual, the tape must be thoroughly inspected by a Competent¹ person before each use. Tape showing signs of wear or deterioration must immediately be removed and replaced.

¹ *Competent person: A person, other than the User, competent in the examination of PPE in accordance with MSA instructions.*

Use

Use Tool Tether Wristband Product

1. Attach the carabiner to the attachment point of a tool and ensure the carabiner is locked. (Figure 1)
2. Insert hand through wristband and secure using the strap. (Figure 2)

Use Single Carabiner Products

1. Thread the tether loop through the attachment point of a tool. (Figure 3)
If using a Carabiner Detachable Loop and there is no attachment point on the tool, see the Taping Instructions included in this manual.
2. Guide the opposite end of the tether including the carabiner through the tether loop. (Figure 4)
3. Pull tight to secure the loop around the tool. If using a tether with an adjustable loop, adjust the slide lock to snugly secure the loop around the tool. (Figure 5)
4. Attach the carabiner at the opposite end of the tool tether to a suitable attachment and ensure the carabiner is locked.
5. If using a Tool Tether Carabiner Detachable Loop, the loop end of the tether can be detached by unhooking the two ends of the side release buckle. (Figure 6)

Use Double Carabiner Products

1. Attach a carabiner on one end of the tool tether to the attachment point of a tool and ensure the carabiner is locked. (Figure 1)
2. Attach the carabiner at the opposite end of the tool tether to a suitable attachment point and ensure the carabiner is locked.

Taping Instructions

WARNING!

- Always use the attachment point on the tool to secure the tool if one exists. Secure per the Use Instructions included in this manual. Only use the alternative of taping the tool to the tool tether if no attachment point is available.
- Use only the specified tape.
- Do not secure tools to Tool Tether Wristband, Carabiner Adjustable Loop, Carabiner Loop, or Tool Tether Double Carabiner products using Tool Tether Tape. These products should only be attached to tools with an attachment point.
- Tool Tether Tape must be replaced for any tool tether product that is taped to a tool and has been subjected to fall arrest forces.

Failure to follow these warnings can result in serious personal injury or death.

Tool Weight	Tool Tether Part Number	Tool Shaft Diameter	Tape Length
≤ 5 lbs (2.26 kg)	10207284	≤ .75 up to 1.25 in (19-32 mm)	≥ 20 in (51 cm)
	10207289	1.25-2.25 in (32-57 mm)	≥ 25 in (64 cm)
		2.25-2.50 in (57-63 mm)	≥ 32 in (81 cm)
≤ 15 lbs (6.8 kg)	10207285	≤ .75 up to 1.25 in (19-32 mm)	≥ 32 in (81 cm)
	10207286	1.25-2.25 in (32-57 mm)	≥ 38 in (97 cm)
	10207287		≥ 38 in (97 cm)
	10207288	2.25-2.50 in (57-63 mm)	≥ 50 in (127 cm)

If there is no attachment point on the tool, the loop end of a Detachable Loop (for tools 5 lbs and under) can be securely wrapped around and taped to the tool using Tool Tether Tape (P/N 1020138).

1. Measure the diameter of the tool shaft. Use the tool weight and shaft diameter in the following table to determine the appropriate tool tether and length of tape piece needed.

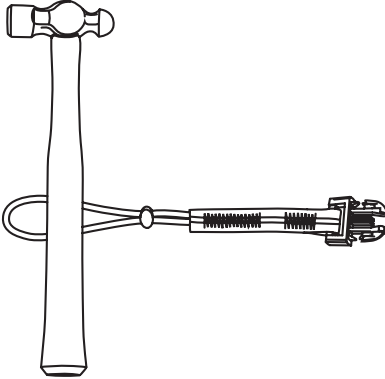

2. Place the handle of the tool on top of the loop on the loop end of the tether (web end side down).

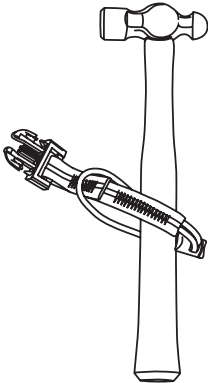

3. Guide the opposite end of the tether including the side release buckle through the loop.

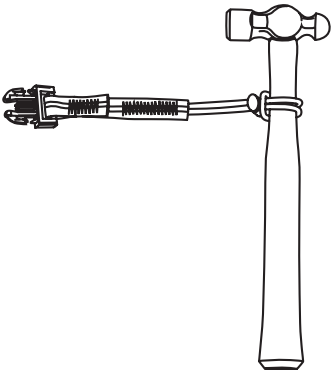

4. Pull tight and adjust the slide lock to snugly secure the loop around the tool.

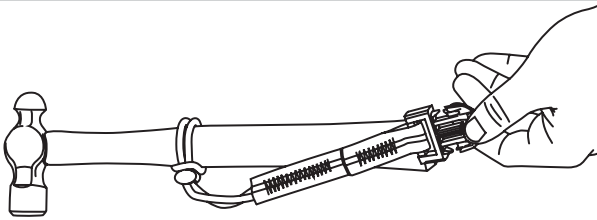

5. Place the tether along the handle of the tool, making sure the web end is facing up.

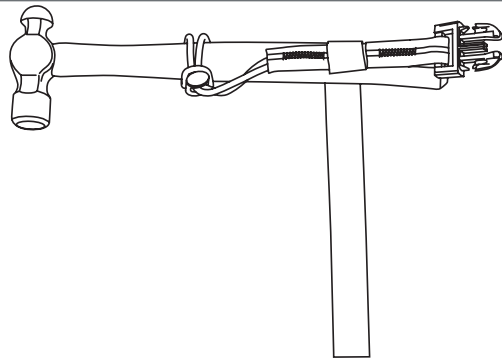

6. Place the tape on top of the tether just below the web end and tightly wrap once around the tool to secure the tether.

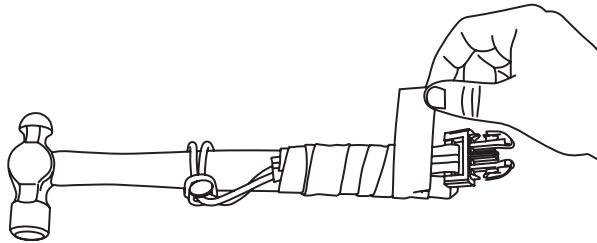

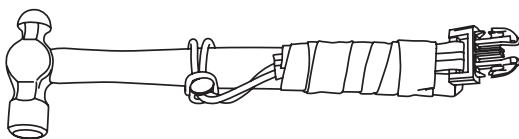

7. Continue wrapping by pulling and stretching the tape tightly around the tool, overlapping each time by at least half an inch.



8. Firmly press the end of the tape to the wrapped tether to seal.

9. Connect to a suitable connector and pull to ensure the tether is secure.
If using a Tool Tether Detachable Loop, connect the hook end of the side release buckle to the insertion end of the buckle on a Tool Tether Carabiner Detachable Loop.

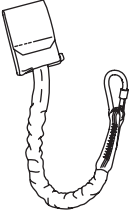
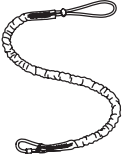
Ordering Information

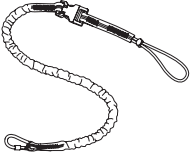
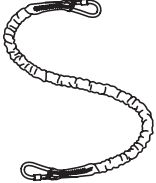
Product	Part Number	Load Rating	Maximum Length	Minimum Length
Tool Tether Wristband 	10207312	2 lbs (.9 kg)	16.12 in/41±3 cm	13.78 in/35±3
Tool Tether Carabiner Adjustable Loop 	10207284	5 lbs (2.3 kg)	41.46 in/106±5 cm	35.43 in/90±5 cm
	10207285	10 lbs (4.5 kg)	41.46 in/106±5 cm	35.43 in/90±5 cm
	10207286	15 lbs (6.8 kg)	41.46 in/106±5 cm	35.43 in/90±5 cm
Tool Tether Carabiner Loop 	10207287	10 lbs (4.5 kg)	41.46 in/106±5 cm	35.43 in/90±5 cm
	10207288	15 lbs (6.8 kg)	41.46 in/106±5 cm	35.43 in/90±5 cm
Tool Tether Carabiner Detachable Loop 	10207289	5 lbs (2.3 kg)	41.46 in/106±5 cm	35.43 in/90±5 cm
Tool Tether Tape Fiber, 25 mm wide, 12 ft (3.6 m), Black	10208138	For use with tools 15 lbs (6.8 kg) and under	N/A	N/A
Tool Tether Double Carabiner 	10207290	10 lbs (4.5 kg)	41.46 in/106±5 cm	35.43 in/90±5 cm
	10207311	25 lbs (12 kg)	41.46 in/106±5 cm	35.43 in/90±5 cm

US

To view these user instructions in additional languages,
please scan the QR code.



*For local MSA contacts, please visit us at **MSAsafety.com***

Instructions d'utilisation
Longes pour outils MSA avec mousquetons



Doc./Mat. : 10208503/01
Spéc. d'imp. : 10000005389 (H)
CR 800000039571



The Safety Company

1000 Cranberry Woods Drive
Cranberry Township, PA 16066
É.-U.

Téléphone : 1 800 MSA-2222

Télécopieur : 1 800 967-0398

Pour connaître les coordonnées des représentants MSA de votre région, veuillez consulter notre site Web à l'adresse www.MSAsafety.com.

© MSA 2019. Tous droits réservés

MSA, MSA The Safety Company et le logo de MSA The Safety Company sont des marques de commerce déposées de MSA Technology, LLC aux États-Unis et/ou dans d'autres pays. Pour toutes les autres marques de commerce, visiter <https://us.msasafety.com/Trademarks>.

Consignes de sécurité

AVERTISSEMENT!

- NE PAS raccorder d'outils pesant plus de 5 lb (2,26 kg) à une personne. Les outils pesant plus de 5 lb (2,26 kg) doit être raccordés à une structure appropriée.
- NE PAS la capacité de charge nominale spécifiée pour le produit. Consulter les tableaux des produits pour les charges nominales.
- Raccorder le mousqueton à l'extrémité de la longe à un point de fixation approprié.
- NE PAS faire de nœuds dans la longe.
- NE PAS accrocher la longe sur elle-même.
- NE PAS connecter des mousquetons sur eux-mêmes.
- Inspecter la longe avant chaque utilisation conformément aux instructions pour l'inspection.
- Toujours garder les outils attachés à la longe en hauteur. Changer d'outils toujours au-dessus d'une zone sûre (p. ex. à l'intérieur d'un contenant contrôlé, sur une plateforme, etc.) ou raccorder l'outil à un ancrage secondaire avant de la déconnecter du point d'ancrage original.
- NE PAS modifier cet équipement ou l'utiliser intentionnellement à mauvais escient.
- NE PAS utiliser la protection antichute ou l'équipement de sauvetage dans des environnements où la température est supérieure à 113°F (45°C) ou inférieure à -31°F (-35°C).
- NE PAS utiliser les longes pour outils à proximité de machinerie mobile, de risques électriques ou en présence de chaleur excessive, de flammes nues ou de métal en fusion.
- NE PAS utiliser les longes pour outils comme partie intégrante d'un système antichute personnel ou d'un système de retenue.
- Toute longe pour outils qui a été soumise à des forces d'arrêt de chute doit immédiatement être inspectée pour déceler tout signe de dommage avant de continuer à l'utiliser.
- NE PAS apporter de changement à l'outil ou au produit connecté qui entraînerait une déviation par rapport aux recommandations et aux caractéristiques techniques du fabricant.
- NE PAS fixer des outils d'une façon qui pourrait permettre à la longe pour outils de se déconnecter accidentellement.
- Ne pas utiliser une longe pour outils s'il risque d'interférer avec une condition de travail ou un fonctionnement sécuritaire de tout produit ou système de protection personnelle antichute.
- NE PAS utiliser une longe pour outils s'il risque d'interférer avec une condition de travail ou un fonctionnement sécuritaire de l'outil ou de l'équipement connecté.
- S'assurer que la longe pour outils est gardée exempte de toute obstruction, y compris, sans s'y limiter, l'enchevêtrement avec d'autres travailleurs, vous-même et les objets environnants.
- NE PAS enrouler les composants de la longe pour outils autour d'arêtes brutes ou coupantes.
- Tous les outils et tout l'équipement connecté, y compris les points de connexion, doivent être compatibles pour une utilisation avec des longes pour outils et correctement entretenus et inspectés conformément aux directives du fabricant.
- S'assurer de la présence d'un dégagement de chute approprié pour les outils. Le dégagement de chute d'un outil est défini comme étant : La longueur maximum de la longe pour outils + la longueur de l'outil + facteur de sécurité de 1 pied (0,3 m).
- NE PAS modifier un outil ou l'emplacement principal d'un ancrage qui constituerait une déviation par rapport aux directives du fabricant.

Le non-respect des avertissements précités peut entraîner des blessures graves ou mortelles.

CA

AVERTISSEMENT!

- NE PAS attacher de longes pour outils à des outils à arbre droit ou effilés, à moins que ce ne soit en conformité avec les Directives sur le rubanage incluses dans le présent manuel.
- NE PAS raccorder plusieurs longes pour outils ensemble.
- NE PAS utiliser de longes pour outils pour soulever des câbles stabilisateurs ou autres objets, ou pour suspendre statiquement des outils et de l'équipement.
- Toujours porter de l'équipement de protection personnelle approprié lors de l'installation ou l'utilisation de longes pour outils.
- Si l'EPI est revendu, il est essentiel que les directives d'utilisation, les entretiens et les examens périodiques soient fournis dans la langue d'usage du pays.
- NE PAS utiliser les longes pour outils sous l'influence de l'alcool ou de drogues.

Le non-respect des avertissements précités peut entraîner des blessures graves ou mortelles.

Garantie

Garantie expresse

MSA garantit que ce produit est libre de défauts mécaniques et de main-d'œuvre pendant une période d'un (1) an à compter de sa première utilisation ou dix-huit (18) mois à compter de la date d'expédition, selon la première éventualité, à condition qu'il soit entretenu et utilisé en conformité avec les directives et/ou recommandations de MSA. Les pièces de rechange et les réparations sont garanties pendant quatre-vingt-dix (90) jours à compter de la date de réparation du produit ou de la vente de la pièce de rechange, selon la première éventualité. MSA est déchargée de toutes les obligations prévues par cette garantie en cas de réparations ou de modifications effectuées par des personnes autres que le personnel d'entretien autorisé, ou son propre personnel, ou si le cas de garantie est dû à une mauvaise utilisation du produit. Aucun agent, employé ou représentant de MSA ne peut lier MSA à une quelconque affirmation, représentation ou modification de la garantie concernant les biens vendus en vertu de ce contrat. MSA n'accorde pas de garantie sur les composants ou les accessoires non fabriqués par MSA, mais transmettra à l'acheteur toutes les garanties des fabricants de ces composants. Cette garantie remplace toutes les autres garanties expresses, implicites ou statutaires, et se limite strictement aux conditions de ce contrat. MSA se dégage notamment de toute responsabilité de garantie de qualité marchande ou d'adaptation à une application particulière.

Recours exclusif

Il est expressément convenu que le seul et unique recours de l'acheteur, en cas d'inobservation de la garantie ci-dessus, en cas de conduite délictueuse de MSA ou pour tout autre motif d'action, prendra la forme d'une réparation et/ou du remplacement, au choix de MSA, de l'équipement ou de ses pièces dont la preuve de défectuosité aura été apportée après examen par MSA. L'équipement et/ou les pièces de remplacement seront fournis gratuitement à l'acheteur, F.O.B. Lieu de destination convenu avec l'acheteur. L'incapacité de MSA à mener à bien la réparation d'un produit non conforme ne saurait être associée à un non-accomplissement de l'objectif premier du recours en question.

Exclusion des dommages indirects

L'Acheteur comprend et accepte expressément qu'en aucun cas le MSA ne sera tenu responsable envers l'Acheteur d'éventuels préjudices économiques, spéciaux, indirects ou de pertes de quelque sorte que ce soit, y compris mais sans exclure d'autres motifs, la perte de bénéfices escomptés et toute autre perte causée par le non-fonctionnement des biens. Cette exclusion s'applique aux demandes d'indemnisation pour rupture de garantie, pour conduite délictueuse ou pour tout autre motif d'action dirigé contre MSA.

Pour de plus amples informations, contacter le service à la clientèle au 1 800 MSA-2222 (1 800 672-2222).

Conformité

Le produit peut être conforme à :

- ANSI-ISEA 121-2018

Consulter l'étiquette du produit pour des avis de conformité spécifiques.

Les longes pour outils MSA avec mousquetons étiquetés avec la norme ANSI-ISEA 121-2018 ont été testées en conformité avec les exigences de la norme ANSI-ISEA 121-2018.

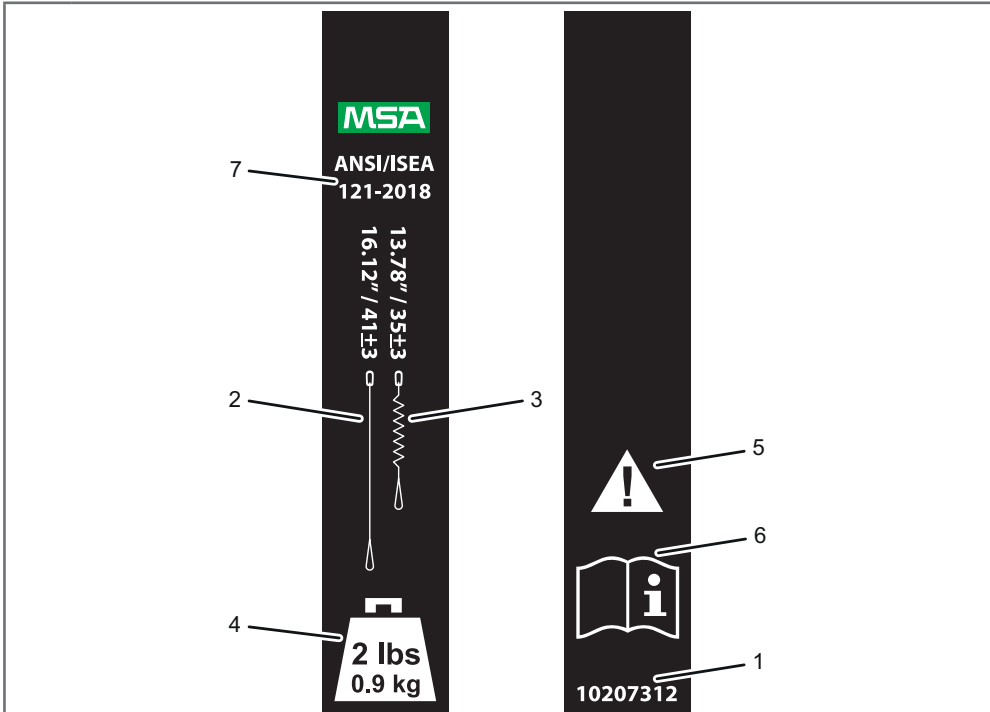

Étiquetage du produit

1	Numéro du modèle
2	Longueur maximum
3	Longueur minimum
4	Charge nominale
5	Avertissement sur le produit
6	Lire les instructions
7	Norme applicable

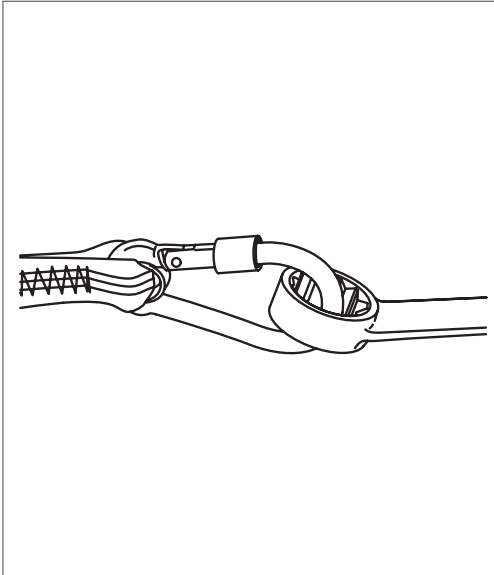

Fig. 1

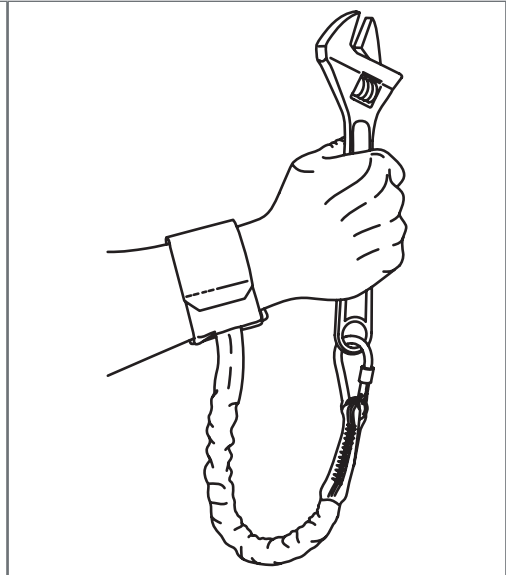

Fig. 2

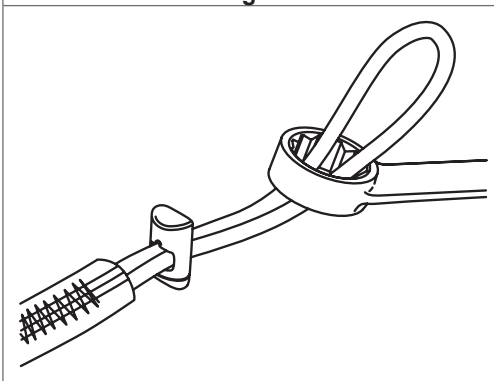

Fig. 3

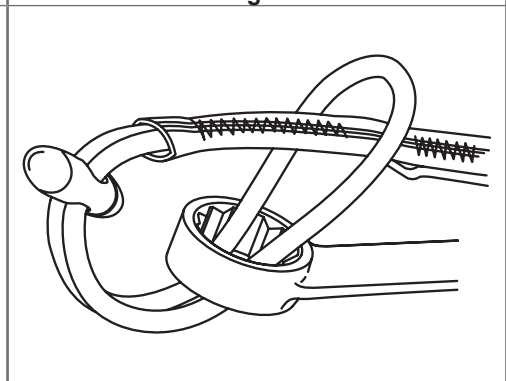

Fig. 4

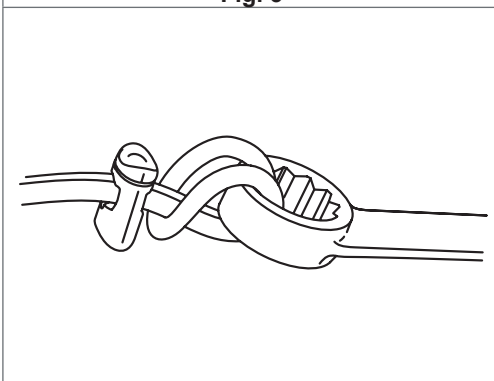

Fig. 5

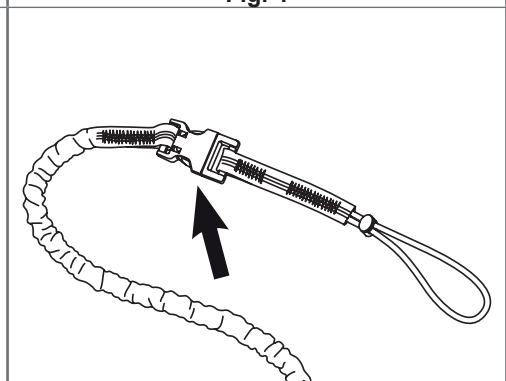

Fig. 6

CA

Inspection

- Les longes pour outils doivent être inspectés méticuleusement par une personne compétente¹ avant chaque utilisation.
- Les longes pour outils qui présentent des malformations, de l'usure inhabituelle ou de la détérioration doivent être immédiatement mises hors service puis remplacées.
- Inspecter tout le matériel, les coutures, la quincaillerie, les anneaux en D, les mousquetons, les boucles de dégagement latérales et les autres raccords pour la présence de dommages ou d'usure qui pourraient affecter l'utilisation appropriée de la longe pour outils.
- S'assurer que les mousquetons, les boucles de dégagement latérales et autres raccords fonctionnent correctement.
- Si un outil est échappé, inspecter la longe pour outils et le raccord pour la présence de dommages. Toute longe pour outils endommagée doit être immédiatement mise hors service, puis remplacée.
- Si une longe pour outils a été fixée avec du ruban à un outil en utilisant les Directives de rubanage incluses dans le présent manuel, le ruban doit être minutieusement inspecté par une personne compétente¹ avant chaque utilisation. Le ruban présentant des signes d'usure ou de détérioration doit immédiatement enlevé, puis remplacé.

¹ *Personne compétente* : Une personne, autre que l'utilisateur, qui possède les compétences pour l'examen de l'EPI conformément aux instructions de MSA.

Utilisation

Utilisation du bracelet pour longe pour outils

1. Fixer le mousqueton au point de fixation d'un outil, puis s'assurer que le mousqueton est verrouillé. (Figure 1)
2. Insérer la main dans le bracelet, puis retenir en place en utilisant la courroie. (Figure 2)

Utilisation des mousquetons simples

1. Enfiler la boucle de la longe dans le point de fixation d'un outil. (Figure 3)
Si une boucle de mousqueton détachable est utilisée et qu'il n'y a pas de point de fixation sur l'outil, consulter les Directives sur le rubanage incluses dans le présent manuel.
2. Guider l'extrémité opposée de la longe incluant le mousqueton à travers la boucle de la longe. (Figure 4)
3. Serrer en tirant pour sécuriser la boucle autour de l'outil. Si une longe avec une boucle ajustable est utilisée, ajuster le verrou à glissière pour bien sécuriser la boucle autour de l'outil. (Figure 5)
4. Fixer le mousqueton à l'extrémité opposée de la longe pour outils à une fixation appropriée, puis s'assurer que le mousqueton est verrouillé.
5. Si une boucle de mousqueton détachable pour longe pour outils est utilisée, l'extrémité à boucle de la longe peut être détachée en décrochant les deux extrémités de la boucle de dégagement latérale. (Figure 6)

Utilisation des mousquetons doubles

1. Fixer un mousqueton à l'une des extrémités de la longe pour outils au point de fixation d'un outil, puis s'assurer que le mousqueton est verrouillé. (Figure 1)
2. Fixer le mousqueton à l'extrémité opposée de la longe pour outils à un point de fixation approprié, puis s'assurer que le mousqueton est verrouillé.

Directives de rubanage

AVERTISSEMENT!

- Toujours utiliser le point de fixation sur l'outil pour sécuriser l'outil si un tel point est présent. Sécuriser conformément aux Directives d'utilisation incluses dans le présent manuel. Utiliser uniquement l'alternative de fixer l'outil à la longe pour outils avec du ruban si aucun point de fixation n'est disponible.
- Utiliser uniquement le ruban spécifié.
- Ne pas sécuriser les outils au bracelet pour longe pour outils, à la boucle ajustable de mousqueton, à la boucle de mousqueton ou à un mousqueton double pour longe pour outils en utilisant du ruban pour longe pour outils. Ces produits doivent être uniquement fixés à des outils avec un point de fixation.
- Le ruban pour longe pour outils doit être remplacé pour toute longe pour outils qui a été fixée avec du ruban à un outil et qui a été soumise à des forces antichute.

Le non-respect des avertissements précités peut entraîner des blessures graves ou mortelles.

Poids total	Numéro de pièce de la longe pour outils	Diamètre de la tige de l'outil	Longueur du ruban
≤ 5 lb (2,26 kg)	10207284 10207289	≤ 0,75 jusqu'à 1,25 po (19 à 32 mm)	≥ 20 po (51 cm)
		1,25 à 2,25 po (32 à 57 mm)	≥ 25 po (64 cm)
		2,25 à 2,50 po (57 à 63 mm)	≥ 32 po (81 cm)
≤ 5 lb (6,8 kg)	10207285 10207286 10207287 10207288	≤ 0,75 jusqu'à 1,25 po (19 à 32 mm)	≥ 32 po (81 cm)
		1,25 à 2,25 po (32 à 57 mm)	≥ 38 po (97 cm)
		2,25 à 2,50 po (57 à 63 mm)	≥ 50 po (127 cm)

Si l'outil ne comporte aucun point de fixation, l'extrémité de la boucle d'une boucle détachable (pour les outils de 5 lb et moins) peut être solidement enroulée, puis fixée à l'outil avec du ruban en utilisant du ruban pour longe pour outils (N/P 1020138).

1. Mesurer le diamètre de la tige de l'outil. Utiliser le poids de l'outil et le diamètre de la tige dans le tableau suivant pour déterminer la longe pour outils appropriée et la longueur de ruban nécessaire.

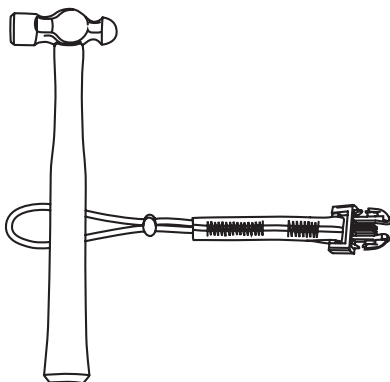

2. Placer la poignée de l'outil sur la boucle sur l'extrémité à boucle de la longe (extrémité de la sangle vers le bas).

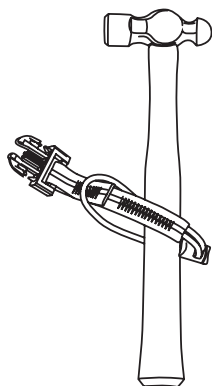

3. Guider l'extrémité opposée de la longe incluant la boucle de dégagement latérale à travers la boucle.

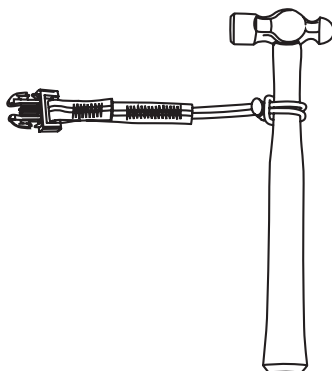

4. Serrer en tirant, puis ajuster le verrou à glissière pour bien sécuriser la boucle autour de l'outil.

CA

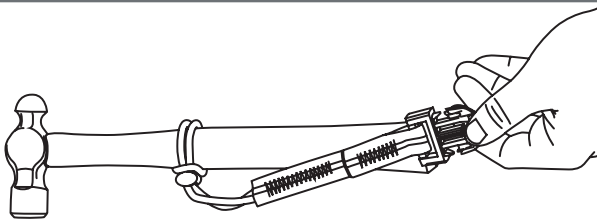

5. Placer la longe le long de la poignée de l'outil en s'assurant que l'extrémité de la sangle fait face vers le haut.

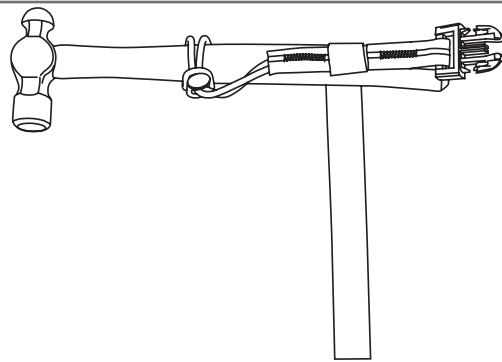

6. Placer le ruban sur la longe juste en dessous de l'extrémité de la sangle, puis enrouler fermement une fois autour de l'outil pour sécuriser la longe.

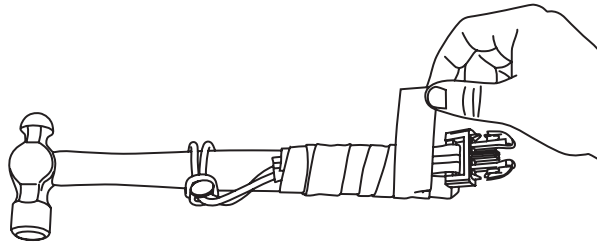

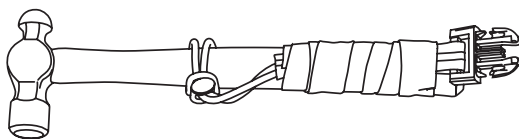

7. Continuer à enrouler en tirant et en étirant le ruban fermement autour de l'outil, en chevauchant chaque fois par au moins un demi pouce.



8. Appuyer fermement l'extrémité du ruban contre la longe enroulée pour sceller.

9. Raccorder à un raccord approprié, puis tirer pour s'assurer que la longe est sécurisée.
Si une boucle détachable pour longe pour outils est utilisée, raccorder l'extrémité à crochets de la boucle de dégagement latérale à l'extrémité d'insertion de la boucle sur une boucle détachable de mousqueton pour longe pour outils.

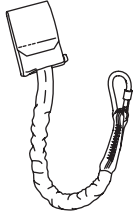
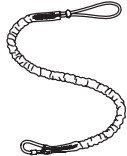
Informations relatives à la commande

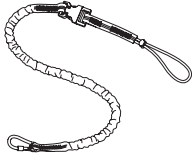
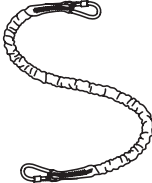
Produit	Numéro d'article	Charge nominale	Longueur maximum	Longueur minimum
Bracelet pour longe pour outils 	10207312	2 lb (0,9 kg)	16,12 po/41 ± 3 cm	13,78 po/35 ± 3
Boucle ajustable pour mousqueton pour longe pour outils 	10207284	5 lb (2,3 kg)	41,46 po/106 ± 5 cm	35,43 po/90 ± 5 cm
	10207285	10 lb (4,5 kg)	41,46 po/106 ± 5 cm	35,43 po/90 ± 5 cm
	10207286	15 lb (6,8 kg)	41,46 po/106 ± 5 cm	35,43 po/90 ± 5 cm
Boucle pour mousqueton pour longe pour outils 	10207287	10 lb (4,5 kg)	41,46 po/106 ± 5 cm	35,43 po/90 ± 5 cm
	10207288	15 lb (6,8 kg)	41,46 po/106 ± 5 cm	35,43 po/90 ± 5 cm
Boucle détachable pour mousqueton pour longe pour outils 	10207289	5 lb (2,3 kg)	41,46 po/106 ± 5 cm	35,43 po/90 ± 5 cm
Ruban pour longe pour outils Fibre, 25 mm de large, 12 pi (3,6 m), noir	10208138	À utiliser avec des outils de 15 lb (6,5 kg) et moins	S/O	S/O
Mousqueton double pour longe pour outils 	10207290	10 lb (4,5 kg)	41,46 po/106 ± 5 cm	35,43 po/90 ± 5 cm
	10207311	25 lb (12 kg)	41,46 po/106 ± 5 cm	35,43 po/90 ± 5 cm

CA

Pour consulter ces consignes d'utilisation dans d'autres langues, veuillez balayer le code QR.



*For local MSA contacts, please visit us at **MSAsafety.com***

Instrucciones de uso
**Ataduras de herramientas MSA
con mosquetones**



Doc./Mat.: 10208503/01
Especif. impr.: 10000005389 (H)
CR 800000039571



The Safety Company

1000 Cranberry Woods Drive
Cranberry Township, PA 16066
EE. UU.
Teléfono 1-800-MSA-2222
Fax 1-800-967-0398

Para conocer los contactos locales MSA, visite nuestro sitio web www.MSAafety.com

© MSA 2019. Todos los derechos reservados
MSA, MSA The Safety Company y el logotipo de MSA The Safety Company son marcas registradas de MSA Technology, LLC en los Estados Unidos y/o en otros países. Para ver las demás marcas registradas, consulte el sitio web <https://us.msasafety.com/Trademarks>.

Instrucciones de seguridad

¡ADVERTENCIA!

- NO enganche herramientas que pesen más de 5 lb (2.26 kg) a una persona. Las herramientas que pesan más de 5 lb (2.26 kg) deben engancharse a una estructura adecuada.
- NO supere la capacidad de carga nominal del producto. En las tablas de los productos podrá ver las respectivas capacidades de carga nominales.
- Enganche el mosquetón del extremo de la atadura a un punto de enganche adecuado.
- NO anude la atadura.
- NO enganche la atadura en sí misma.
- NO enganche mosquetones entre sí.
- Revise la atadura antes de cada uso conforme a las instrucciones de inspección.
- Mantenga siempre las herramientas atadas al estar en alturas. Realice el intercambio de herramientas en un área segura (por ejemplo en un contenedor controlado, sobre una plataforma, etc.) o conecte la herramienta a un anclaje secundario antes de desengancharla del punto de anclaje original.
- NO modifique este equipo ni lo utilice intencionalmente de forma inadecuada.
- NO use el equipo de detención de caídas o de rescate en ambientes que alcancen temperaturas de más de 113 °F (45 °C) o de menos de -31 °F (-35 °C).
- NO use la ataduras de herramientas cerca de máquinas en movimiento, lugares que representen riesgos eléctricos o con temperaturas muy altas, llamas o metal fundido.
- NO use las ataduras de herramientas como parte de un sistema personal de retención o de detención de caídas.
- Cualquier atadura de herramienta que se haya visto expuesta a fuerzas de detención de caídas deberá inspeccionarse de inmediato para comprobar que no presente daños antes de volverla a usar.
- NO modifique una herramienta enganchada o un producto de forma tal que se pueda dar lugar a desviaciones con respecto a las recomendaciones o especificaciones del fabricante.
- NO realice enganches de herramientas de forma tal que se corra el riesgo de un desenganche accidental de la atadura de la herramienta.
- NO use la atadura de la herramienta si interfiere de alguna manera con la seguridad del trabajo o el funcionamiento de cualquier producto o sistema de protección contra caídas.
- NO use la atadura de la herramienta si interfiere de alguna manera con la seguridad del trabajo o el funcionamiento de la herramienta o el equipo enganchado a ella.
- Asegúrese de que la atadura de la herramienta esté libre de todo tipo de obstrucción como por ejemplo el entrelazamiento con otros trabajadores, usted mismo y los objetos alrededor.
- NO envuelva los componentes de la atadura alrededor de bordes ásperos o afilados.
- Todas las herramientas y equipos enganchados, incluyendo los puntos de conexión, deben ser compatibles para el uso con las ataduras, y deben someterse al mantenimiento y las inspecciones indicados por el fabricante.
- Asegúrese de que haya un espacio de caída de la herramienta adecuado. El espacio de caída de la herramienta se define como: Máxima longitud de la atadura + longitud de la herramienta + factor de seguridad de 1 pie (0.3 m).
- NO modifique la herramienta o la ubicación de anclaje primaria de manera no conforme con las pautas indicadas por el fabricante.

Hacer caso omiso de estas advertencias puede comportar lesiones graves o incluso la muerte.

¡ADVERTENCIA!

- NO enganche las ataduras de herramientas a herramientas con vástago recto o cónico, salvo indicaciones en contrario en las Instrucciones de pegado incluidas en este manual.
- NO una múltiples ataduras de herramientas entre sí.
- NO use las ataduras de herramientas para izar cables de cola u otros objetos o para dejar herramientas y equipos suspendidos.
- Use siempre equipos de protección individual al instalar o usar ataduras de herramientas.
- Si el EPI se vende a terceros, es esencial entregar junto al mismo las instrucciones de uso, mantenimiento y revisión periódica en el idioma de destino.
- NO use las ataduras de herramienta MSA bajo el efecto de drogas o alcohol.

Hacer caso omiso de estas advertencias puede comportar lesiones graves o incluso la muerte.

Garantía

Garantía expresa

MSA garantiza este producto contra defectos mecánicos y de calidad de fabricación durante un período de un (1) año a partir del primer uso, o de dieciocho (18) meses a partir de la fecha de envío, lo que ocurra primero, siempre y cuando se hayan respetado las instrucciones y recomendaciones de MSA para el uso y el mantenimiento. Los repuestos y las reparaciones se garantizan por un período de noventa (90) días a partir de la fecha de reparación del producto o de venta del repuesto, lo que ocurra primero. MSA queda eximida de toda responsabilidad de garantía en caso de reparaciones o modificaciones por parte de personas no asignadas por la empresa misma o diferentes del personal autorizado para el mantenimiento, o en caso de daños debidos a un uso incorrecto del producto. Ningún agente, empleado ni representante de MSA tiene autoridad alguna para vincular a MSA a ninguna afirmación, representación o modificación de la garantía relacionadas con los bienes vendidos bajo este contrato. MSA no ofrece garantía alguna sobre los componentes o accesorios no fabricados por MSA; se limitará a transmitir al comprador las garantías de los fabricantes de dichos componentes. Esta garantía se otorga en lugar de cualquier otra garantía, ya sea expresa, tácita o estatutaria, y se limita estrictamente a los términos aquí expuestos. MSA declina expresamente todo tipo de garantía de comercialización o idoneidad para un propósito específico.

Recurso exclusivo

Se conviene expresamente que el único y exclusivo recurso del comprador en caso de incumplimiento de esta garantía, de cualquier conducta negligente de MSA o cualquier otra causa de acción, consistirá en la reparación y/o sustitución, a discreción de MSA, del equipo o de los componentes que, una vez examinados por MSA, resulten defectuosos. La sustitución del equipo y/o sus componentes se realizará sin costo alguno para el comprador, FOB, en el lugar de destino indicado por el mismo. El incumplimiento de MSA en reparar con éxito el producto no conforme, no hace que el recurso establecido por este medio falle en su propósito esencial.

Exclusión de daños consecuenciales

El comprador entiende y acuerda específicamente que bajo ninguna circunstancia MSA será responsable ante el comprador por daños o pérdidas económicas, especiales, incidentales o consecuenciales de cualquier tipo, incluyendo pero sin limitarse a la pérdida de ganancias anticipadas y cualquier otra pérdida causada por el funcionamiento incorrecto de los productos. Esta exclusión se aplica a las reclamaciones por infracciones de la garantía, conductas ilícitas o cualquier otro hecho que justifique una causa de acción contra MSA.

Para obtener información complementaria, póngase en contacto con el Departamento de Servicio al Cliente llamando al 1-800-MSA-2222 (1-800-672-2222).

Conformidad

El producto puede cumplir con:

- ANSI-ISEA 121-2018

En la etiqueta del producto encontrará las notificaciones específicas de conformidad.

Las ataduras de herramientas MSA con mosquetones que llevan la etiqueta ANSI-ISEA 121-2018 se han probado de conformidad con los requisitos de la norma ANSI-ISEA 121-2018.

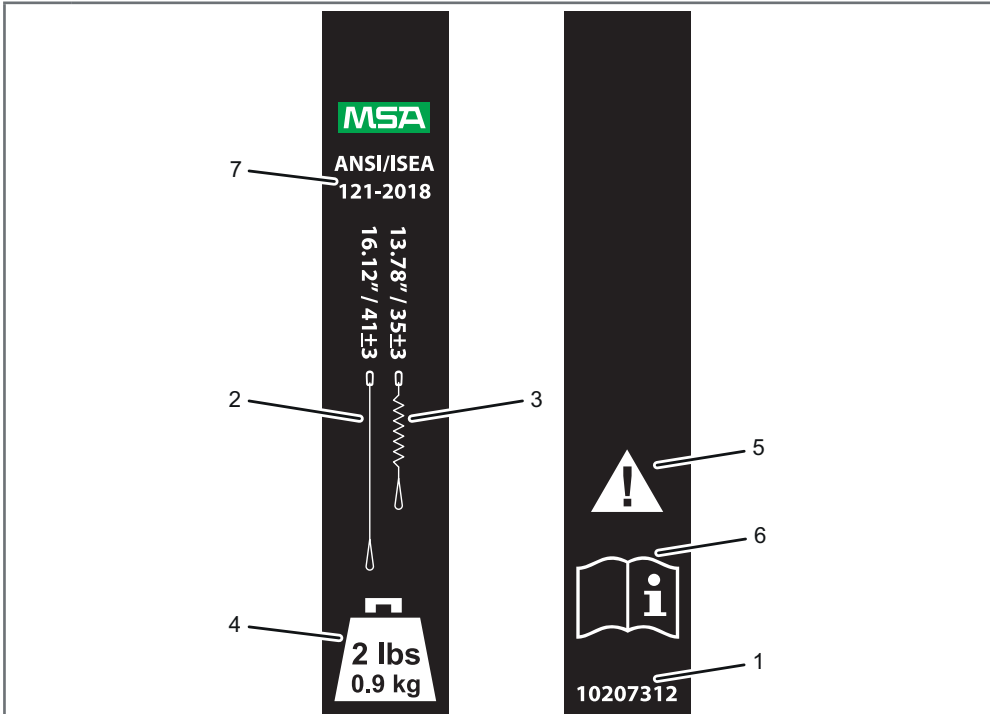

Marcado del producto

1	Número de modelo
2	Longitud máxima
3	Longitud mínima
4	Carga nominal
5	Advertencia del producto
6	Leer las instrucciones
7	Norma pertinente

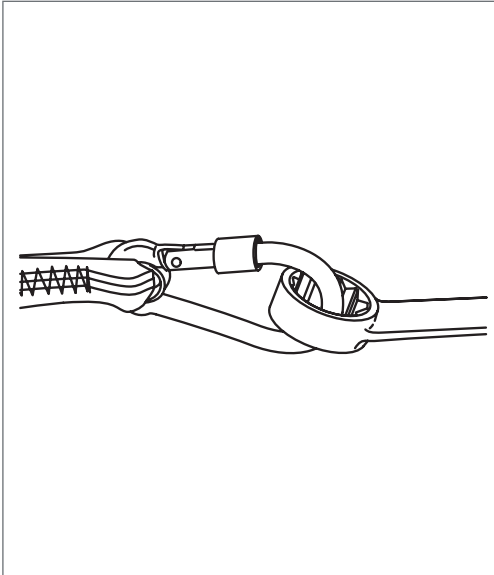

Fig. 1

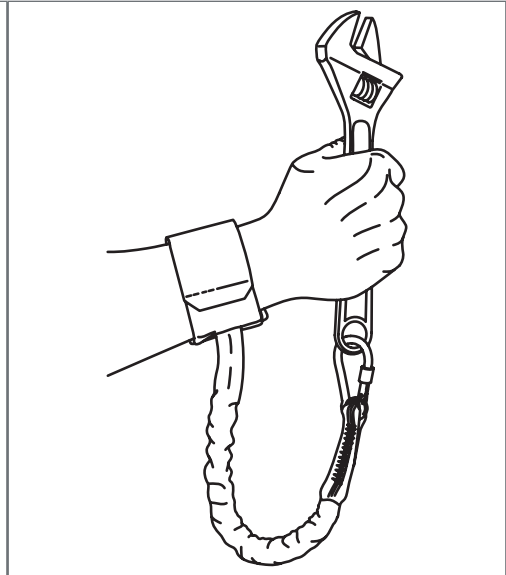

Fig. 2

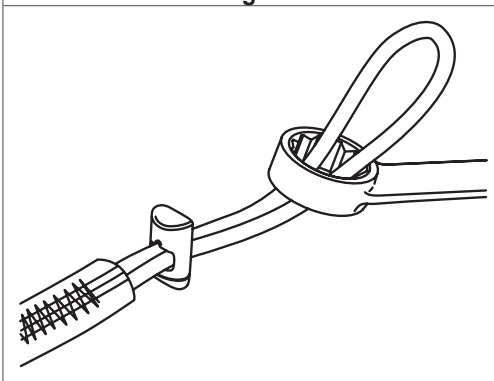

Fig. 3

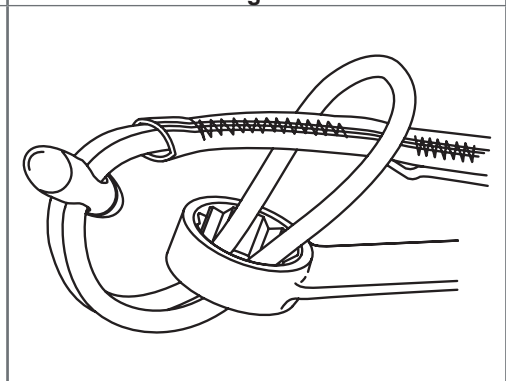

Fig. 4

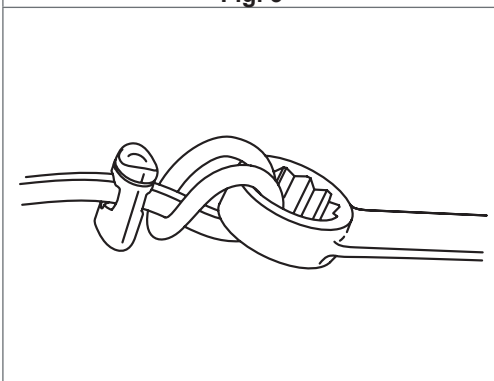

Fig. 5

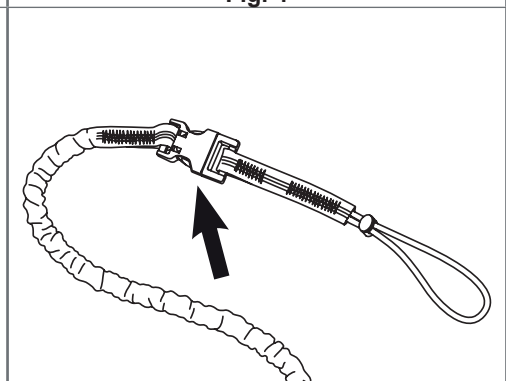

Fig. 6

Inspección

- Las ataduras de las herramientas deben ser sometidas a las debidas inspecciones por parte de una persona competente¹ antes de cada uso.
- Las ataduras con deformidades, desgaste o deterioro anómalo deben ponerse inmediatamente fuera de servicio y sustituirse.
- Revise todo el material, las costuras, los herrajes, los anillos en D, los mosquetones, las hebillas de desenganche laterales y demás conectores para comprobar que no presenten daños o desgaste que puedan afectar el correcto funcionamiento de la atadura.
- Compruebe que los mosquetones, las hebillas de desenganche laterales y demás conectores funcionen correctamente.
- Si una herramienta se cae, inspeccione la atadura y el conector para comprobar que no se hayan dañado. Si la atadura ha sufrido daños, deberá ponerse inmediatamente fuera de servicio y cambiarse.
- Si se ha pegado una atadura de herramienta a una herramienta siguiendo el procedimiento descrito en la sección "Instrucciones de pegado" de este manual, la cinta se deberá someter a una inspección exhaustiva por parte de una persona competente¹ antes de cada uso. Si la cinta presenta señales de desgaste o deterioro, se deberá quitar de inmediato y sustituirse.

¹ *Persona competente: Una persona, distinta del usuario, competente en el examen de EPI según las instrucciones de MSA.*

Uso

Con atadura de muñeca para herramienta

1. Enganche el mosquetón al punto de enganche de una herramienta y asegúrese e que el mosquetón esté bloqueado. (Figura 1)
2. Inserte la mano por la atadura de muñeca y asegúrela con la correa. (Figura 2)

Con productos con un solo mosquetón

1. Haga pasar el lazo de la atadura por el punto de enganche de una herramienta. (Figure 3)
Si está usando un lazo desmontable con mosquetón y la herramienta no tiene punto de enganche, consulte las "Instrucciones de pegado" que se incluyen en este manual.
2. Haga pasar el extremo opuesto de la atadura con el mosquetón por el lazo de la atadura misma. (Figura 4)
3. Jale bien para asegurar el lazo alrededor de la herramienta. Si se usa una atadura con un lazo ajustable, ajuste el cierre deslizante de forma tal que asegure el lazo alrededor de la herramienta. (Figura 5)
4. Enganche el mosquetón del extremo opuesto de la atadura de la herramienta a un enganche adecuado y compruebe que el mosquetón esté asegurado.
5. Si está usando un lazo desmontable con mosquetón en la atadura de la herramienta, el lazo del extremo de la atadura se puede desprender desenganchando los dos extremos de la hebilla de desenganche lateral. (Figura 6)

Con productos con doble mosquetón

1. Enganche el mosquetón en un extremo de la atadura de la herramienta al punto de enganche de una herramienta y compruebe que el mosquetón esté asegurado. (Figura 1)
2. Enganche el mosquetón en el extremo opuesto de la atadura de la herramienta a un punto de enganche adecuado y compruebe que el mosquetón esté asegurado.

Instrucciones de pegado

¡ADVERTENCIA!

- Si la herramienta tiene un punto de enganche, utilícelo siempre para asegurarla. Realice esta operación siguiendo el procedimiento descrito en este manual. Solo la herramienta no tiene punto de enganche, péguela a la atadura.
- Use exclusivamente la cinta adhesiva especificada.
- No fije la herramienta a la ataduras de muñeca, con lazo ajustable con mosquetón, con lazo con mosquetón o con mosquetón doble con la cinta para ataduras de herramientas. Estos productos solo pueden engancharse a herramientas que tengan un punto de enganche.
- La cinta para atadura de herramienta se debe reemplazar por cualquier otro producto de atadura de herramientas que esté pegado a la herramienta y se haya visto sometido a fuerzas de detención de caídas.

Hacer caso omiso de estas advertencias puede comportar lesiones graves o incluso la muerte.

Peso de la herramienta	Número de parte de la atadura de la herramienta	Diámetro del vástago de la herramienta	Longitud de la cinta
≤ 5 lb (2.26 kg)	10207284 10207289	≤ 0.75 a 1.25 in (19-32 mm)	≥ 20 in (51 cm)
		1.25-2.25 in (32-57 mm)	≥ 25 in (64 cm)
		2.25-2.50 in (57-63 mm)	≥ 32 in (81 cm)
≤ 15 lb (6.8 kg)	10207285 10207286 10207287 10207288	≤ 0.75 a 1.25 in (19-32 mm)	≥ 32 in (81 cm)
		1.25-2.25 in (32-57 mm)	≥ 38 in (97 cm)
		2.25-2.50 in (57-63 mm)	≥ 50 in (127 cm)

Si la herramienta no tiene punto de enganche, se puede envolver a su alrededor el lazo del extremo de un lazo desmontable (para herramientas de máximo 5 lb) y pegarse con la cinta adhesiva para ataduras de herramientas (P/N 1020138).

1. Mida el diámetro del vástago de la herramienta. Consulte el peso de la herramienta y el diámetro del vástago en la siguiente tabla para determinar cuál es la atadura apropiada y la longitud de cinta requerida.

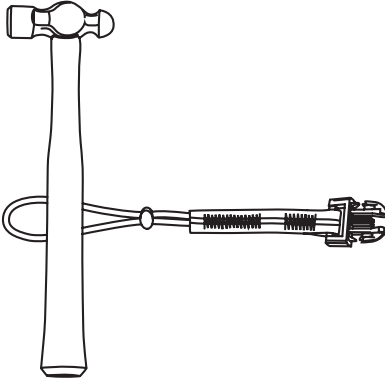

2. Ponga el mango de la herramienta en la parte superior del lazo del lazo del extremo de la atadura (extremo de la correa hacia abajo).

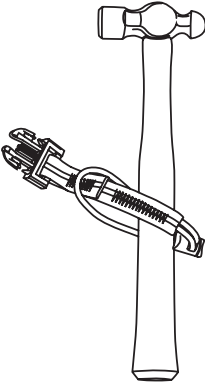

3. Haga pasar el extremo opuesto de la atadura que lleva la hebilla de desenganche lateral por entre el lazo.

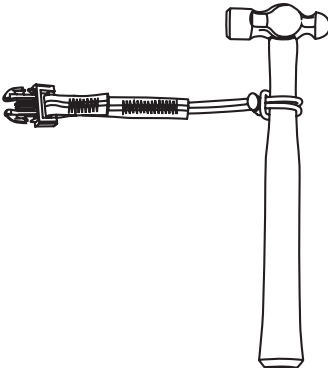

4. Jale bien y ajuste el cierre deslizante para que asegure el lazo alrededor de la herramienta.

MX

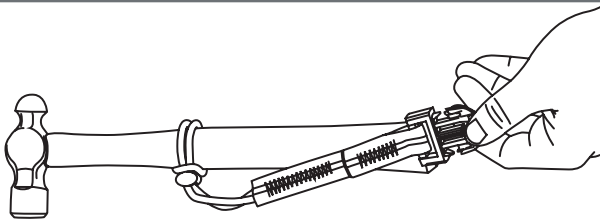

5. Ponga la atadura a lo largo del mango de la herramienta y asegúrese de que el extremo de la correa quede mirando hacia arriba.

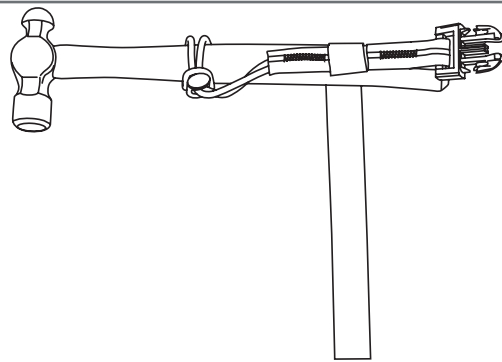

6. Ponga la cinta sobre la atadura justo debajo de la correa y dele una vuelta apretándola bien alrededor de la herramienta para asegurar la atadura.

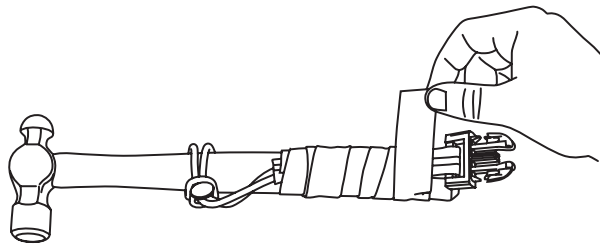

7. Siga envolviendo, jalando y estirando la cinta bien alrededor de la herramienta, superponiendo cada vuelta a por lo menos media pulgada.

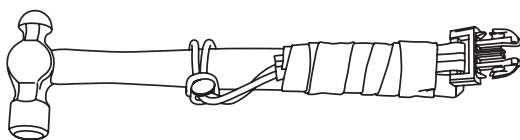



8. Presione firmemente el extremo de la cinta para que la atadura envuelta quede bien sellada.

9. Enganche un conector adecuado y jale para comprobar que la atadura haya quedado correctamente asegurada.

Si está usando un lazo desmontable en la atadura de la herramienta, enganche el extremo de gancho de la hebilla de desenganche lateral en el extremo de introducción de la hebilla en el lazo desmontable con mosquetón.

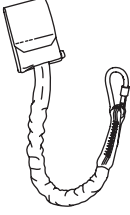
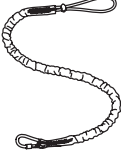
Información para el pedido

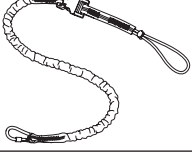
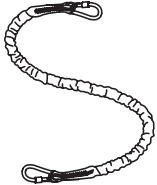
Producto	Número de parte	Carga nominal	Longitud máxima	Longitud mínima
Atadura de muñeca para herramienta	10207312	2 lb (0.9 kg)	16.12 in/41±3 cm	13.78 in/35±3
				
Lazo ajustable con mosquetón para atadura de herramienta	10207284	5 lb (2.3 kg)	41.46 in/106±5 cm	35.43 in/90±5 cm
	10207285	10 lb (4.5 kg)	41.46 in/106±5 cm	35.43 in/90±5 cm
	10207286	15 lb (6.8 kg)	41.46 in/106±5 cm	35.43 in/90±5 cm
				
Lazo con mosquetón para atadura de herramienta	10207287	10 lb (4.5 kg)	41.46 in/106±5 cm	35.43 in/90±5 cm
	10207288	15 lb (6.8 kg)	41.46 in/106±5 cm	35.43 in/90±5 cm
				
Lazo desmontable con mosquetón para atadura de herramienta	10207289	5 lb (2.3 kg)	41.46 in/106±5 cm	35.43 in/90±5 cm
				
Cinta para atadura de herramienta Fibra, 25 mm de ancho, 12 ft (3.6 m), negra	10208138	Para el uso con herramientas de 15 lb (6.8 kg) o menos	N/A	N/A
Mosquetón doble para atadura de herramienta	10207290	10 lb (4.5 kg)	41.46 in/106±5 cm	35.43 in/90±5 cm
	10207311	25 lb (12 kg)	41.46 in/106±5 cm	35.43 in/90±5 cm
				

Para ver estas instrucciones de uso en otros idiomas,
lea el código QR.



*For local MSA contacts, please visit us at **MSAsafety.com***

Gebrauchsanleitung

**MSA Tool Tether Werkzeughaltegurte
mit Karabiner**



Dok./Mat.: 10208503/01
Druckvorgabe: 10000005389 (H)
CR 800000039571



The Safety Company

1000 Cranberry Woods Drive
Cranberry Township, PA 16066
USA
Tel.: 001-800-MSA-2222
Fax: 001-800-967-0398

Lokale MSA-Ansprechpartner finden Sie auf unserer Webseite unter www.MSAafety.com

© MSA 2019. Alle Rechte vorbehalten
„MSA“, „MSA The Safety Company“ und das Logo „MSA The Safety Company“ sind eingetragene Warenzeichen von MSA Technology, LLC in den USA und/oder in anderen Ländern. Alle anderen Marken siehe <https://us.msasafety.com/Trademarks>.

Sicherheitshinweise

WARNUNG!

- Verbinden Sie NIEMALS ein Werkzeug mit einem Gewicht von mehr als 2,26 kg (5 lbs) mit einer Person. Werkzeuge mit einem Gewicht von mehr als 2,26 kg (5 lbs) müssen mit einer geeigneten Konstruktion verbunden werden.
- Die für das Produkt angegebene Tragfähigkeit darf NICHT überschritten werden. Die Tragfähigkeiten sind den Produkttabellen zu entnehmen.
- Verbinden Sie den Karabiner am Ende des Haltegurts mit einem geeigneten Befestigungspunkt.
- Verknoten Sie NIEMALS einen Haltegurt.
- Befestigen Sie NIEMALS Haltegurthaken am Haltegurt selbst.
- Verbinden Sie NIEMALS Karabiner miteinander.
- Prüfen Sie den Haltegurt vor jedem Gebrauch gemäß den Prüfanweisungen.
- Lassen Sie in der Höhe Werkzeuge immer am Haltegurt befestigt. Tauschen Sie Werkzeuge über einem sicheren Bereich aus (z. B. in einem gesicherten Behälter, über einer Plattform usw.) oder verbinden Sie das Werkzeug mit einem zweiten Anschlagpunkt, bevor Sie es vom ursprünglichen Anschlagpunkt lösen.
- Verändern Sie NIEMALS diese Ausrüstung und verwenden Sie diese NIEMALS absichtlich entgegen der Bestimmungen.
- Verwenden Sie NIEMALS Auffang- oder Rettungsausrüstung in Umgebungen mit Temperaturen über 45 °C (113 °F) oder unter -35 °C (-31 °F).
- Verwenden Sie Tool Tether Produkte NIEMALS in der Nähe von bewegten Maschinen, von elektrischen Gefahren oder bei übermäßiger Hitze, offenem Feuer oder geschmolzenem Metall.
- Verwenden Sie NIEMALS Tool Tether Produkte als Teil eines persönlichen Auffang- oder Rückhaltesystems.
- Jedes Tool Tether Produkt, das Auffangkräften ausgesetzt war, muss vor der weiteren Verwendung sofort auf Beschädigungen überprüft werden.
- Nehmen Sie NIEMALS Änderungen an einem verbundenen Werkzeug oder Produkt vor, die den Empfehlungen oder Vorgaben des Herstellers widersprechen würden.
- Befestigen Sie NIEMALS Werkzeug in einer Weise, dass das Tool Tether Produkt sich ungewollt lösen könnte.
- Verwenden Sie NIEMALS ein Tool Tether Produkt, wenn es die sichere Funktionsfähigkeit oder den Einsatz eines persönlichen Absturzschutzprodukts oder -systems beeinträchtigt.
- Verwenden Sie NIEMALS ein Tool Tether Produkt, wenn es die sichere Funktionsfähigkeit oder den Einsatz des damit verbundenen Werkzeugs oder der damit verbundenen Ausrüstung beeinträchtigt.
- Achten Sie darauf, dass der Werkzeughaltegurt keine Behinderung darstellt, etwa durch Verschlingung mit anderen Arbeitern, mit sich selbst und mit umliegenden Gegenständen.
- Wickeln Sie NIEMALS Teile des Werkzeughaltegurts um raue oder scharfe Kanten.
- Alle verbundenen Werkzeuge und Ausrüstungsgegenstände, einschließlich der Verbindungsstellen, müssen für die Verwendung mit Tool Tether Produkten geeignet sein und ordnungsgemäß nach den Anweisungen des Herstellers gewartet und geprüft werden.
- Achten Sie auf die richtige freie Fallhöhe für das Werkzeug. Die freie Fallhöhe des Werkzeugs ist definiert als:
Maximale Länge des Werkzeughaltegurts + Werkzeuglänge + 0,3 m (1 Fuß) Sicherheitsfaktor.
- Verändern Sie NIEMALS ein Werkzeug oder eine primäre Anschlagstelle, wenn dies im Widerspruch zu einer Richtlinie des Herstellers stehen würde.

Die Nichtbeachtung dieser Warnungen kann zu schweren Personenschäden oder zum Tod führen.

WARNUNG!

- Befestigen Sie NIEMALS Tool Tether Produkte an geraden oder kegelförmigen Werkzeugen, ohne die Klebeanweisungen in diesem Handbuch zu befolgen.
- Verbinden Sie NIEMALS mehrere Werkzeughaltegurte miteinander.
- Verwenden Sie NIEMALS Tool Tether Produkte, um Halteseile oder andere Objekte zu heben oder Werkzeuge und Ausrüstungsteile hängend zu lagern.
- Tragen Sie beim Anbringen und bei der Verwendung von Tool Tether Produkten immer geeignete persönliche Schutzausrüstung.
- Bei einem Weiterverkauf persönlicher Sicherheitsausrüstung ist es wesentlich, dass die Anleitungen für Gebrauch, Wartung und regelmäßige Prüfungen in der Sprache des Ziellandes mitgeliefert werden.
- Verwenden Sie NIEMALS MSA Tool Tether Produkte unter dem Einfluss von Drogen oder Alkohol.

Die Nichtbeachtung dieser Warnungen kann zu schweren Personenschäden oder zum Tod führen.

Garantie

Ausdrückliche Garantie

MSA garantiert, dass das gelieferte Produkt für einen Zeitraum von einem (1) Jahr ab dem ersten Gebrauch, höchstens aber achtzehn (18) Monaten ab dem Versanddatum frei von mechanischen Mängeln oder fehlerhafter Verarbeitung ist, sofern es gemäß den Anweisungen und/oder Empfehlungen von MSA gewartet und verwendet wird. Für Ersatzteile und Reparaturen gilt ein Garantiezeitraum von neunzig (90) Tagen ab dem Datum der Reparatur des Produkts oder des Verkaufs des Ersatzteils, je nachdem, welcher Fall zuerst eintritt. MSA ist von sämtlichen Verpflichtungen dieser Garantie befreit, falls am Produkt Reparaturen oder Änderungen von nicht autorisiertem Servicepersonal vorgenommen werden oder wenn der Garantieanspruch infolge nicht bestimmungsgemäßen Gebrauchs des Produkts erhoben wird. Kein Händler, Angestellter oder Vertreter des Verkäufers kann den Verkäufer an eine Zusicherung, Erklärung oder Änderung der Garantie in Bezug auf die unter dieser Vereinbarung verkauften Waren binden. MSA gibt zwar keine Garantie auf nicht von MSA hergestellte Komponenten oder Zubehörteile, überträgt aber alle Garantien der Hersteller solcher Komponenten auf den Käufer. Diese Garantie ersetzt alle anderen ausdrücklichen, stillschweigenden oder gesetzlichen Garantien und ist streng auf die vorliegenden Bedingungen beschränkt. MSA lehnt ausdrücklich jegliche Garantie der Marktgängigkeit oder Eignung für einen bestimmten Zweck ab.

Ausschließliche Abhilfe

Es wird ausdrücklich vereinbart, dass die einzige und ausschließliche Abhilfe des Käufers bei einem Verstoß gegen die obige Garantie, einer unerlaubten Handlung von MSA oder aus sonstigen Rechtsgründen nach Wahl von MSA in der Reparatur und/oder im Austausch eines Ausrüstungsgegenstands oder Teilen davon besteht, die sich nach Prüfung durch MSA als defekt herausstellen. Das Ersatzgerät und/oder die Ersatzteile werden dem Käufer kostenlos geliefert, FOB vom Käufer angegebener Bestimmungsort. Wird ein fehlerhaftes Produkt von MSA nicht erfolgreich repariert, so führt dies nicht dazu, dass die hierin vereinbarte Abhilfe ihren wesentlichen Zweck verfehlt.

Ausschluss von Folgeschäden

Der Käufer wird ausdrücklich darauf hingewiesen und stimmt zu, dass MSA unter keinen Umständen dem Käufer gegenüber für wirtschaftliche, besondere, zufällige Schäden oder Folgeschäden oder Verluste jeglicher Art haftet, einschließlich, aber nicht beschränkt auf entgangene erwartete Gewinne oder andere Verluste aufgrund der Nichtfunktionstüchtigkeit der Waren. Dieser Ausschluss gilt für Ansprüche aus der Nichteinhaltung der Garantie, unerlaubtem Verhalten oder anderen Rechtsgründen gegen MSA.

Weitere Informationen erteilt Ihnen der Kundendienst unter 1-800-MSA-2222 (1-800-672-2222).

Normerfüllung

Das Produkt kann folgender Norm entsprechen:

- ANSI-ISEA 121-2018

Siehe Produktetikett mit konkreten Angaben zur Normerfüllung.

MSA Tool Tether Werkzeughaltergurte mit Karabinern mit der Kennzeichnung „ANSI-ISEA 121-2018“ wurden gemäß den Anforderungen der ANSI-ISEA 121-2018 geprüft.

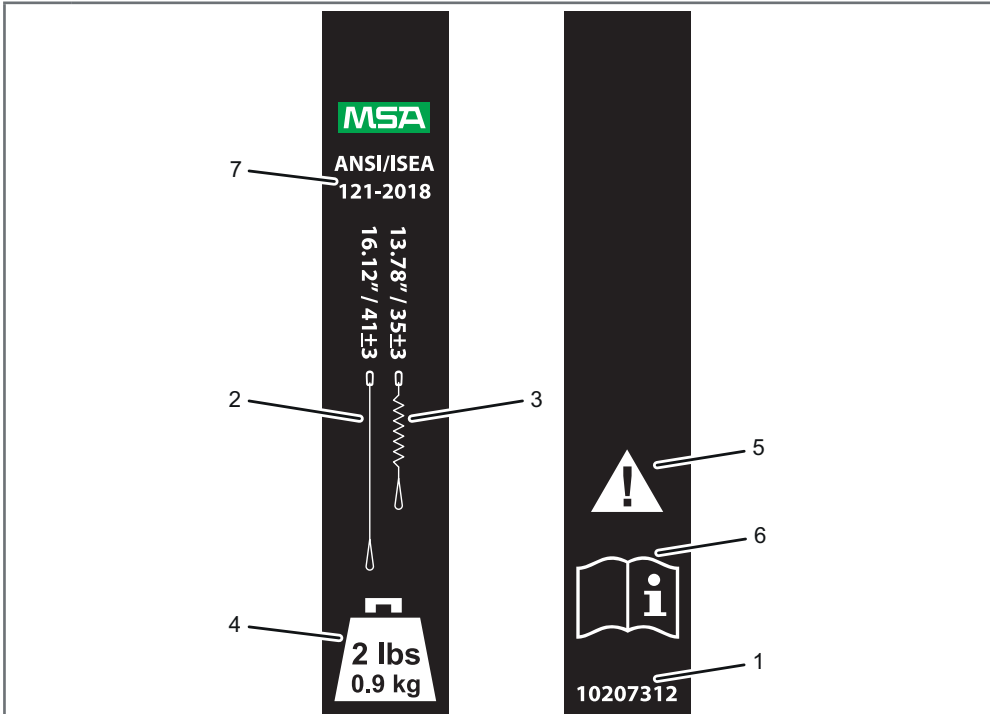

Produktkennzeichnung

1	Modellnummer
2	Höchstlänge
3	Mindestlänge
4	Tragfähigkeit
5	Produktwarnung
6	Anleitung lesen
7	Geltende Norm



Abb. 1



Abb. 2

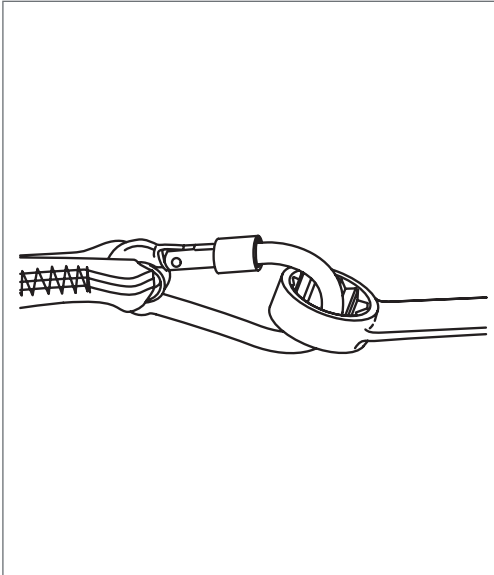

Abb. 3

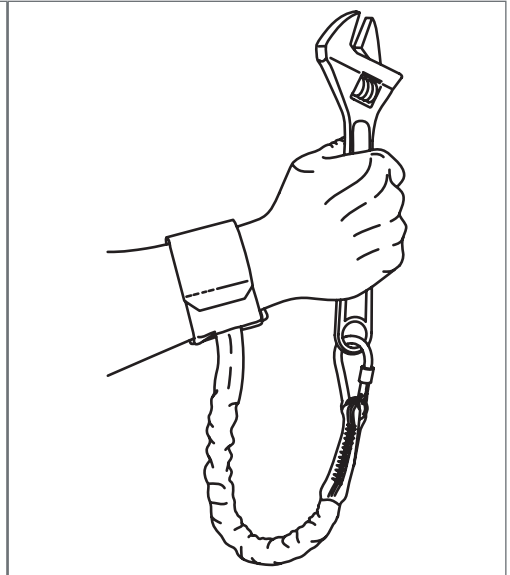

Abb. 4

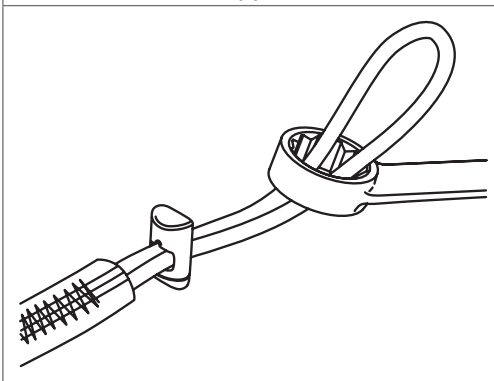

Abb. 5

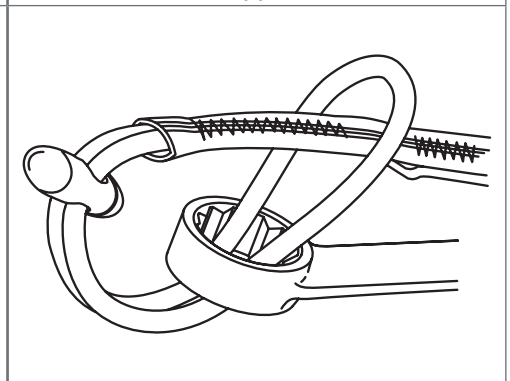

Abb. 6

Prüfung

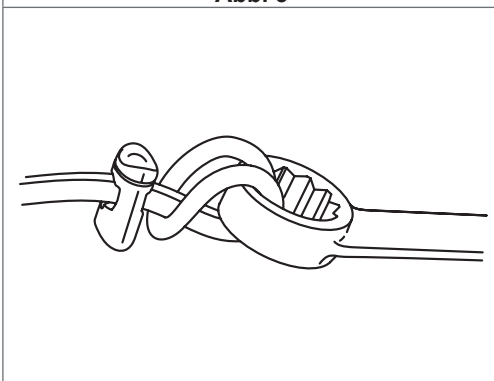
- Tool Tether Produkte müssen vor jedem Einsatz von einem Beauftragten¹ eingehend überprüft werden.
- Tool Tether Produkte mit Verformungen, ungewöhnlichem Verschleiß oder Qualitätsverlust müssen sofort außer Betrieb genommen und ersetzt werden.
- Überprüfen Sie alle Materialien, Nähte, Metallteile, D-Ringe, Karabiner, Steckschnallen und andere Verbindungsteile auf Beschädigungen oder Verschleiß, wenn sie die ordnungsgemäße Verwendung des Tool Tether Werkzeughaltegurts beeinträchtigen können.
- Vergewissern Sie sich, dass Karabiner, Steckschnallen und andere Verbindungsteile ordnungsgemäß funktionieren.
- Wenn ein Werkzeug hinabfällt, überprüfen Sie den Werkzeughaltegurt und das Verbindungsteil auf Beschädigungen. Beschädigte Werkzeughaltegurte müssen sofort außer Betrieb genommen und ersetzt werden.
- Wenn ein Tool Tether Produkt gemäß den in diesem Handbuch enthaltenen Klebeanweisungen an ein Werkzeug geklebt wurde, muss das Klebeband vor jedem Gebrauch von einem Beauftragten¹ gründlich überprüft werden. Klebeband, das Verschleiß- oder Abnutzungserscheinungen aufweist, muss sofort entfernt und ersetzt werden.

¹ *Beauftragter: Eine andere Person als der Benutzer, welche in der Überprüfung von persönlicher Schutzausrüstung gemäß den Anleitungen von MSA fachkundig ist.*

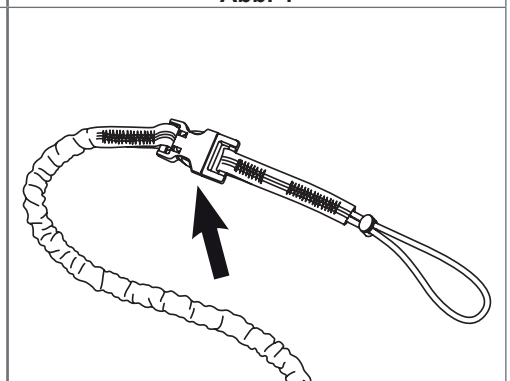
Gebrauch

Verwendung des Tool Tether Armbands

1. Befestigen Sie den Karabiner am Befestigungspunkt eines Werkzeugs und achten Sie darauf, dass der Karabiner verriegelt ist. (Abbildung 1)
2. Stecken Sie die Hand durch das Armband und sichern Sie es mit dem Klettband. (Abbildung 2)

Verwendung von Produkten mit nur einem Karabiner

1. Führen Sie die Haltegurtschleufe durch den Befestigungspunkt eines Werkzeugs. (Abbildung 3)
Wenn Sie eine abnehmbare Karabinerschleufe verwenden und kein Befestigungspunkt am Werkzeug vorhanden ist, lesen Sie die Klebeanweisungen in diesem Handbuch.
2. Führen Sie das gegenüberliegende Ende des Haltegurts mit dem Karabiner durch die Haltegurtschleufe. (Abbildung 4)
3. Ziehen Sie die Schleufe um das Werkzeug fest. Wenn Sie einen Haltegurt mit einstellbarer Schleufe verwenden, stellen Sie die Schiebeklemme so ein, dass die Schleufe fest um das Werkzeug herum sitzt. (Abbildung 5)
4. Befestigen Sie den Karabiner am anderen Ende des Werkzeughaltegurts an einer geeigneten Stelle und achten Sie darauf, dass der Karabiner verriegelt ist.
5. Wenn Sie eine abnehmbare Tool Tether Karabinerschleufe verwenden, kann das Schlaufenende des Haltegurts abgenommen werden, indem Sie die beiden Enden der Steckschnalle lösen. (Abbildung 6)

Verwendung von Produkten mit zwei Karabinern

1. Befestigen Sie einen Karabiner an einem Ende des Werkzeughaltegurts am Befestigungspunkt eines Werkzeugs und achten Sie darauf, dass der Karabiner verriegelt ist. (Abbildung 1)
2. Befestigen Sie den Karabiner am anderen Ende des Werkzeughaltegurts an einem geeigneten Befestigungspunkt und achten Sie darauf, dass der Karabiner verriegelt ist.

Klebeanweisungen

WARNUNG!

- Sichern Sie das Werkzeug immer an einem Befestigungspunkt des Werkzeugs, sofern vorhanden. Sichern Sie das Werkzeug gemäß Gebrauchsanleitung in diesem Handbuch. Verwenden Sie nur dann die alternative Klebebandbefestigung, wenn kein Befestigungspunkt vorhanden ist.
- Verwenden Sie nur das angegebene Klebeband.
- Verwenden Sie das Tool Tether Klebeband nicht, um Werkzeuge am Tool Tether Armband, an der verstellbaren Karabinerschleufe, an der Karabinerschleufe oder an Tool Tether Produkten mit zwei Karabinern zu sichern. Diese Produkte dürfen nur an Werkzeugen mit Befestigungspunkt befestigt werden.
- Tool Tether Klebeband muss bei jedem Tool Tether Produkt ersetzt werden, das auf ein Werkzeug geklebt wurde und das Auffangkräften ausgesetzt war.

Die Nichtbeachtung dieser Warnungen kann zu schweren Personenschäden oder zum Tod führen.

Gewicht des Werkzeugs	Tool Tether Teilenummern	Durchmesser des Werkzeuggriffs	Länge des Klebebands
≤2,26 kg (5 lbs)	10207284 10207289	≤19–32 mm (0,75–1,25 Zoll)	≥51 cm (21 Zoll)
		32–57 mm (1,25–2,25 Zoll)	≥64 cm (25 Zoll)
		57–63 mm (2,25–2,50 Zoll)	≥81 cm (32 Zoll)
≤6,8 kg (15 lbs)	10207285 10207286 10207287 10207288	≤19–32 mm (0,75–1,25 Zoll)	≥81 cm (32 Zoll)
		32–57 mm (1,25–2,25 Zoll)	≥97 cm (38 Zoll)
		57–63 mm (2,25–2,50 Zoll)	≥127 cm (50 Zoll)

Wenn kein Befestigungspunkt am Werkzeug vorhanden ist, kann das Schlaufenende einer abnehmbaren Schlaufe (für Werkzeuge bis 2,26 kg [5 lbs]) sicher um das Werkzeug geschlungen und mit Tool Tether Klebeband (Teilenummer 1020138) am Werkzeug befestigt werden.

1. Messen Sie den Durchmesser des Werkzeuggriffs. Bestimmen Sie den geeigneten Werkzeughaltegurt und die benötigte Länge an Klebeband mit der folgenden Tabelle anhand des Gewichts des Werkzeugs und des Durchmessers des Werkzeuggriffs.

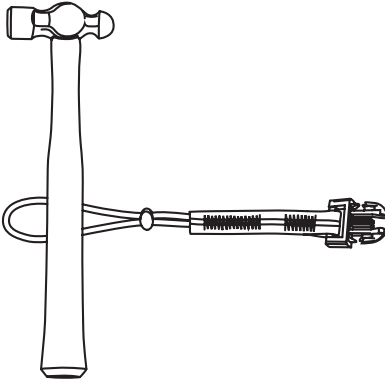

2. Legen Sie den Griff des Werkzeugs über die Schlaufe am Schlaufenende des Haltegurts (mit der Gurtbandseite nach unten).

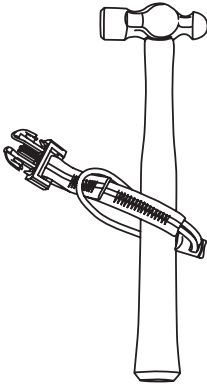

3. Führen Sie das gegenüberliegende Ende des Haltegurts mit dem Steckschnalle durch die Schlaufe.

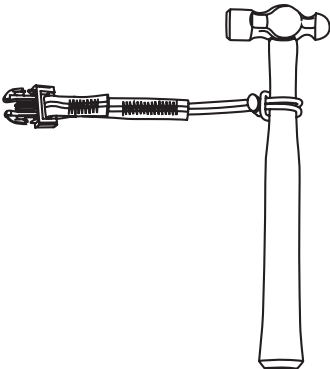

4. Ziehen Sie die Schlaufe fest und stellen Sie die Schiebeklemme so ein, dass die Schlaufe fest um das Werkzeug herum sitzt.

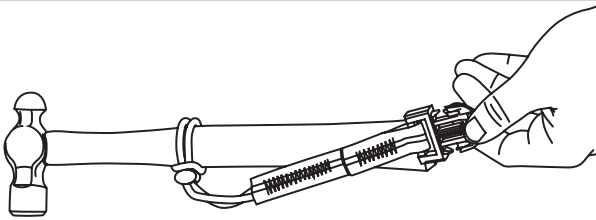

5. Legen Sie den Haltegurt entlang des Werkzeuggriffs und achten Sie darauf, dass die Gurtbandseite nach oben zeigt.

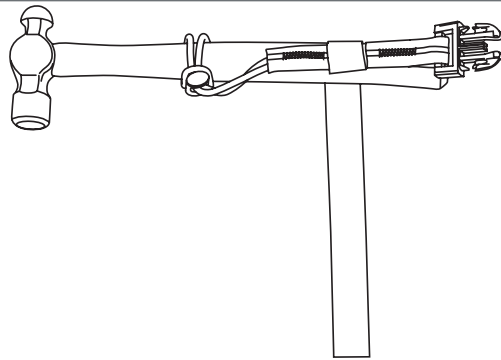

6. Legen Sie das Klebeband knapp unter dem Gurtbandende auf den Haltegurt und wickeln Sie es einmal fest um das Werkzeug, um den Haltegurt zu fixieren.

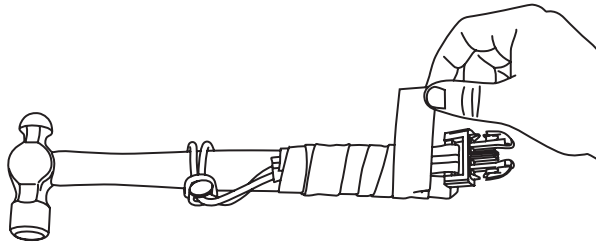

7. Fahren Sie mit dem Umwickeln fort, indem Sie das Band fest um das Werkzeug ziehen und spannen, wobei es sich jedes Mal um mindestens 13 mm ($\frac{1}{2}$ Zoll) überlappt.

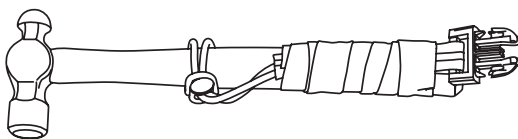

8. Drücken Sie das Ende des Klebebands fest an den umwickelten Haltegurt, sodass es sich nicht löst.

9. Verbinden Sie den Haltegurt mit einem geeigneten Verbindungsstück und ziehen Sie daran, um sich zu vergewissern, dass der Haltegurt sicher befestigt ist.
Wenn Sie einen Tool Tether mit abnehmbarer Schlaufe verwenden, verbinden Sie das „männliche“ Ende der Steckschnalle mit dem „weiblichen“ Ende der Schnalle eines Tool Tether mit Karabiner und abnehmbarer Schlaufe.

Bestellangaben

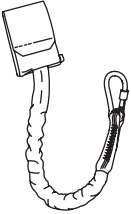
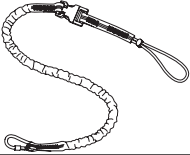
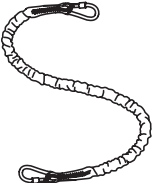
Produkt	Teilenummer	Tragfähigkeit	Höchstlänge	Mindestlänge
Tool Tether Armband	10207312	0,9 kg (2 lbs)	41 ± 3 cm (16,12 Zoll)	35 ± 3 cm (13,78 Zoll)
				
Tool Tether mit Karabiner und einstellbarer Schlaufe	10207284	2,3 kg (5 lbs)	106 ± 5 cm (41,46 Zoll)	90 ± 5 cm (35,43 Zoll)
	10207285	4,5 kg (10 lbs)	106 ± 5 cm (41,46 Zoll)	90 ± 5 cm (35,43 Zoll)
	10207286	6,8 kg (15 lbs)	106 ± 5 cm (41,46 Zoll)	90 ± 5 cm (35,43 Zoll)
Tool Tether mit Karabiner und Schlaufe	10207287	4,5 kg (10 lbs)	106 ± 5 cm (41,46 Zoll)	90 ± 5 cm (35,43 Zoll)
	10207288	6,8 kg (15 lbs)	106 ± 5 cm (41,46 Zoll)	90 ± 5 cm (35,43 Zoll)
Tool Tether mit Karabiner und abnehmbarer Schlaufe	10207289	2,3 kg (5 lbs)	106 ± 5 cm (41,46 Zoll)	90 ± 5 cm (35,43 Zoll)
				
Tool Tether Klebeband faserverstärkt, 25 mm breit, 3,6 m (12 Fuß), schwarz	10208138	Zur Verwendung mit Werkzeugen bis 6,8 kg (15 lbs)	Unzutreffend	Unzutreffend
Tool Tether Doppelkarabiner	10207290	4,5 kg (10 lbs)	106 ± 5 cm (41,46 Zoll)	90 ± 5 cm (35,43 Zoll)
	10207311	12 kg (25 lbs)	106 ± 5 cm (41,46 Zoll)	90 ± 5 cm (35,43 Zoll)
				

Um diese Gebrauchsanleitung in weiteren Sprachen
anzuzeigen, scannen Sie bitte den QR-Code.



*For local MSA contacts, please visit us at **MSAsafety.com***